



28020

1460/1461 TRACK

LCN®

180° Template Pull Side Mounting

Installation Instructions

1 Locate proper template. Center punch all hole locations. For self reaming tapping screws (SRT) drill 1/8" pilot holes.

SRT Screw Reduce installation torque if using SRT screws in wood. The use of wood screws is recommended for wood.

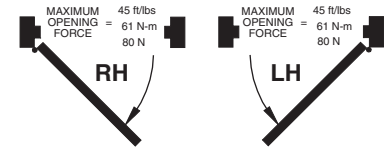

EN 2-4

Note: Steps 1-8 show right hand door mount, left hand door is opposite. Note: Hold open arms must not be installed on fire-rated doors.

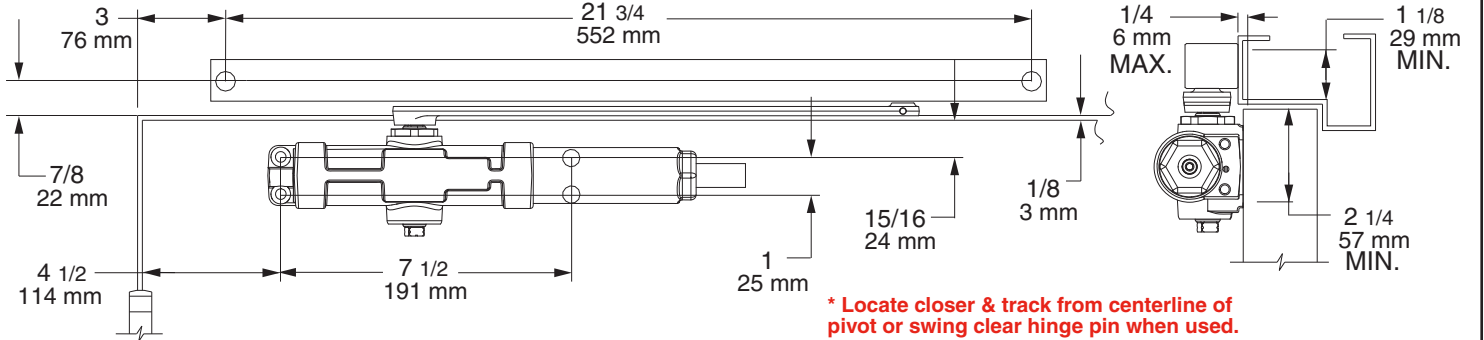

2 Determine door width, adjust spring power to match chart.

CAUTION

IMPROPER INSTALLATION OR REGULATION MAY RESULT IN PERSONAL INJURY OR PROPERTY DAMAGE. FOLLOW ALL INSTRUCTIONS CAREFULLY. FOR QUESTIONS, CALL LCN AT 877-671-7011

1461T	0
1460T	
30" - 750mm	- 5
36" - 915mm	0
48" - 1220mm	+ 9

3 Assemble roller into track.

HOLD-OPEN OPTION
OPCIÓN DE MANTENER ABIERTO / OPTION DE RETENUE

LIGHT HOLD-OPEN FORCE
FUERZA LIGERA PARA MANTENER ABIERTO
FORCE DE RETENUE LÉGÈRE

STRONG HOLD-OPEN FORCE
FUERZA MAYOR
FORCE DE RETENUE MAXIMALE

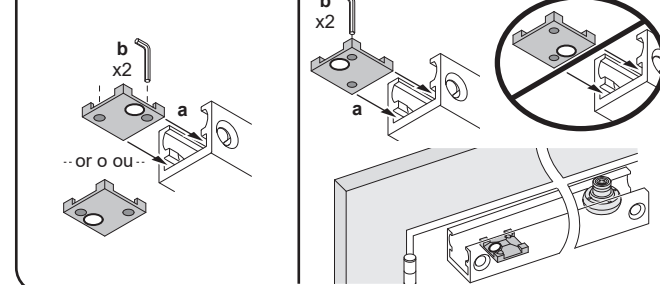

4 Secure track to frame with fasteners provided. Insert (4) track plugs.

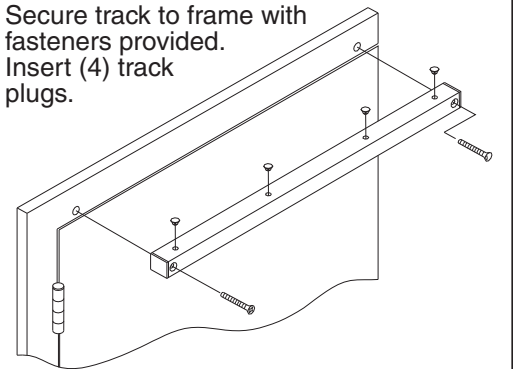

5 Secure bracket to door with provided fasteners. Secure closer to door with fasteners provided.

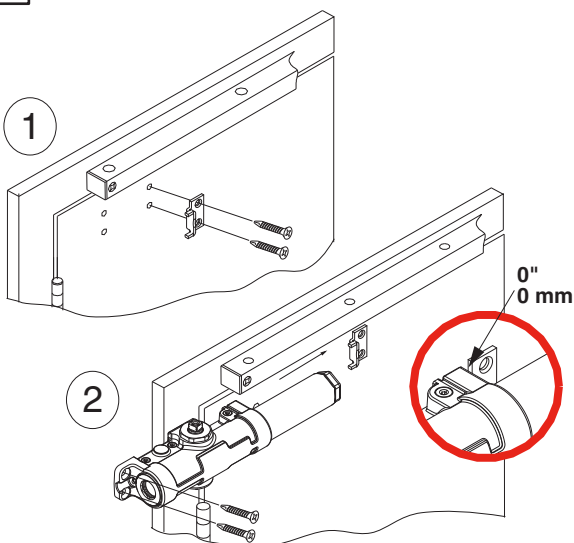

6 Attach arm to closer at pre-load position of 30°. Secure with provided pinion screw. Attach arm to track, as shown.

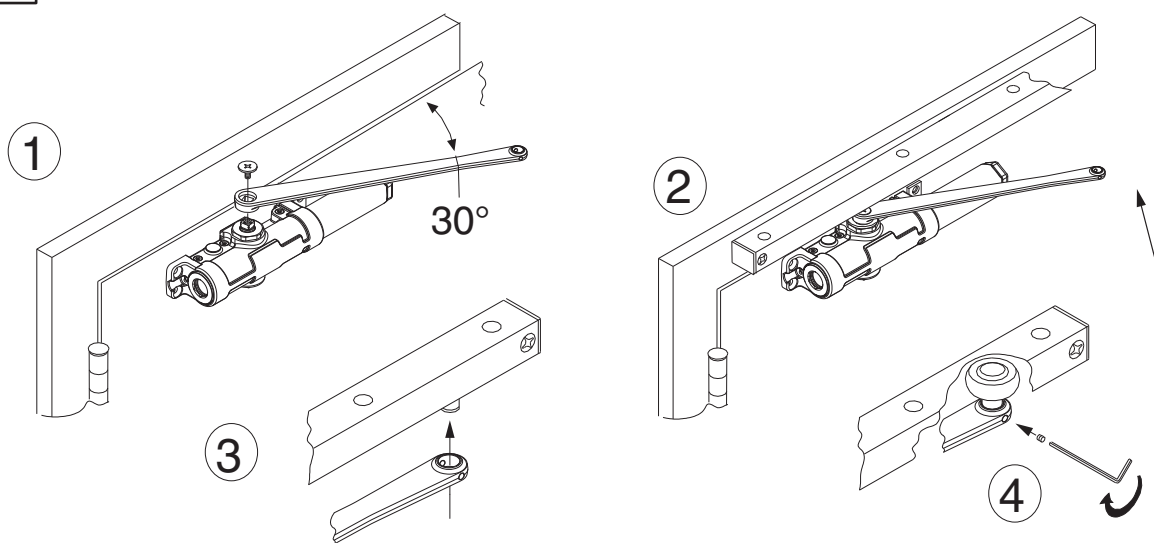

7 If necessary, adjust closer.

NOTE: A "Normal" closing time from 90° open position is 5 to 7 seconds, evenly divided between main speed and latch speed.

CAUTION
OPENING OF REGULATION VALVES TOO FAR MAY RESULT IN LEAKAGE OF CLOSER, PERSONAL INJURY OR PROPERTY DAMAGE. FOLLOW ALL INSTRUCTIONS CAREFULLY.

8 Snap on cover and shaft cap.

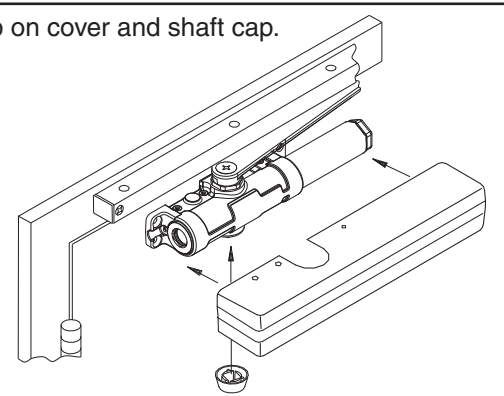
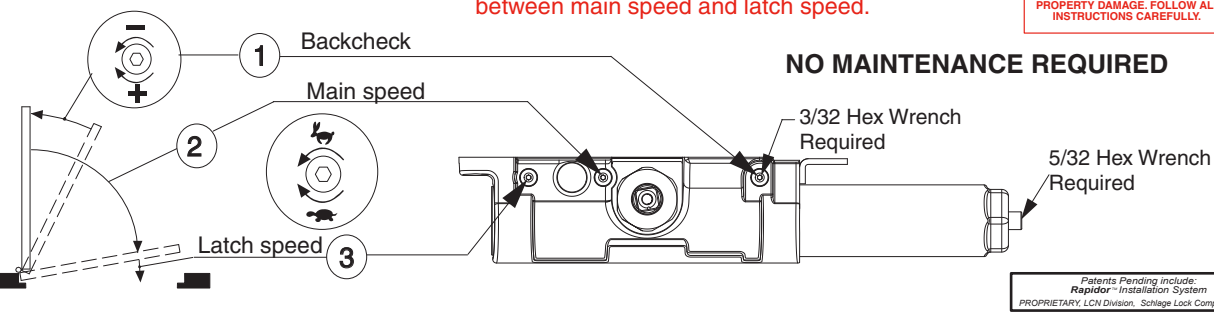

1460/1461 Instructions pour rail et gabarit 180° pour une installation sur le côté à tirer

1 Repérez le gabarit approprié. Marquez le centre de tous les trous. Percez des trous de guidage de 1/8" pour les vis tarauds.

Note: Étapes 1-8 illustrent une main droite, main gauche à l'opposé.

Réduisez le couple de serrage à l'installation des vis tarauds dans le bois. Les vis à bois sont recommandées pour le bois.

2 Mesurez la largeur de la porte. Réglez le ressort selon les indications du tableau. Indicateur rotatif de réglage du ressort.

3 Glissez le galet dans le rail. Option de retenue.

4 Fixez le rail au cadre avec les attaches fournies. Insérez les (4) bouchons de rail.

5 Fixez la console à la porte à l'aide des attaches fournies. Fixez le ferme-porte sur la porte avec les attaches fournies.

6 Attachez le bras au ferme-porte à la position préchargée de 30°. Fixez à l'aide des vis fournies. Attachez le bras au rail, comme sur l'illustration.

7 Au besoin, réglez
① - frein à l'ouverture
② - vitesse de fermeture
③ - vitesse d'enclenchement

NOTE: la fermeture d'une porte ouverte à 90° prend normalement de 5 à 7 secondes, ce délai est réparti entre la vitesse de fermeture et la vitesse de verrouillage.

8 Placez le couvercle et le capuchon du pignon.

DANGER

UNE INSTALLATION OU UN RÉGLAGE INADÉQUATS PEUVENT ENTRAÎNER DES BLESSURES OU DES DOMMAGES. VEUILLEZ SUIVRE TOUTES LES INSTRUCTIONS AVEC SOIN. POUR PLUS DE RENSEIGNEMENTS, COMPOSEZ LE 877-671-7011

DANGER

UNE OUVERTURE EXAGÉRÉE DES SOUPAPES DE RÉGLAGE PEUT ENTRAÎNER DES FUITES, DES BLESSURES OU DES DOMMAGES. VEUILLEZ SUIVRE LES INSTRUCTIONS AVEC SOIN.

1460/1461 Instrucciones de rieles para plantilla 180° montaje al lado del tirón.

1 Localice la plantilla apropiada. Marca el centro de cada agujero. Barrena agujeros pilotos de 1/8" para los tornillos autorroscantes.

Nota: Las etapas 1-8 indican un montaje de puerta a la derecha; una puerta a la izquierda está al lado opuesto.

Si se usan tornillos de rosca cortante en la madera, se deberá reducir el par de apretado. Con la madera, se recomienda utilizar tornillos para madera.

2 Determina la anchura de la puerta. Ajusta la fuerza del resorte según lo indicado en el gráfico. Indicador rotacional para el ajuste de la fuerza del resorte.

3 Monte el rodillo en el riel. Opción de mantener abierto.

4 Sujete el riel al bastidor con los sujetadores ya incluidos. Inserte cuatro (4) tapones de rieles.

5 Sujete el soporte a la puerta con los sujetadores ya incluidos. Sujete el cerrador a la puerta con los sujetadores ya incluidos.

6 Coloque el brazo al cerrador a la posición de prearma de 30°. Sujete con el tornillo de piñón ya incluido. Sujete el brazo al riel, tal como se muestra.

7 Ajusta si se necesita
① - resistencia de apertura
② - velocidad principal
③ - velocidad de seguro

NOTE: El tiempo de cerrado "Normal" de una puerta abierta a 90° es de 5 hasta 7 segundos, dividido igualmente entre la velocidad principal y la velocidad de seguro.

8 Coloca la tapa y el tapón de tiro.

ADVERTENCIA

UNA INSTALACIÓN O UN AJUSTE INCORRECTOS PUEDEN RESULTAR EN DAÑO PERSONAL O MATERIAL. SIGA BIEN TODAS LAS INSTRUCCIONES. PARA MÁS INFORMACIONES, LLAMA A LCN AL 877-671-7011

ADVERTENCIA

LA APERTURA DEMASIADO GRANDE DE LAS VALVULAS DE AJUSTE PUEDE OCASIONAR UN DERRAME, DAÑO PERSONAL O MATERIAL. SIGA BIEN TODAS LAS INSTRUCCIONES.

1 Locate proper template. Center punch all hole locations. For self reaming tapping screws (SRT) drill 1/8" pilot holes.

Note: Steps 1-8 show right hand door mount, left hand door is opposite. Note: Hold open arms must not be installed on fire-rated doors.

SRT Screw Reduce installation torque if using SRT screws in wood. The use of wood screws is recommended for wood.

MAXIMUM OPENING FORCE = 45 ft/lbs / 61 N-m
MAXIMUM OPENING FORCE = 45 ft/lbs / 61 N-m

RH LH

*** Locate closer & track from centerline of pivot or swing clear hinge pin when used**

2 Determine door width, adjust spring power to match chart.

CAUTION
IMPROPER INSTALLATION OR REGULATION MAY RESULT IN PERSONAL INJURY OR PROPERTY DAMAGE. FOLLOW ALL INSTRUCTIONS CAREFULLY. FOR QUESTIONS, CALL LCN AT 877-671-7011

1461T	
	0
1460T	
30"- 750mm	- 5
36"- 915mm	0
48"- 1220mm	+ 9

3 Assemble roller into track.

HOLD-OPEN OPTION
OPCIÓN DE MANTENER ABIERTO / OPTION DE RETENUE

LIGHT HOLD-OPEN FORCE
FUERZA LIGERA PARA MANTENER ABIERTO
FORCE DE RETENUE LÉGÈRE

STRONG HOLD-OPEN FORCE
FUERZA MAYOR
FORCE DE RETENUE MAXIMALE

4 Secure track to door with provided fasteners. Insert (4) track plugs.

5 Secure bracket to frame with provided fasteners. Secure closer to frame with fasteners provided.

6 Attach arm to closer at pre-load position of 30°. Secure with provided shaft screw. Attach arm to track, as shown.

7 If necessary, adjust closer

NOTE: A "Normal" closing time from 90° open position is 5 to 7 seconds, evenly divided between main speed and latch speed.

CAUTION
OPENING OF REGULATION VALVES TOO FAR MAY RESULT IN LEAKAGE OF CLOSER, PERSONAL INJURY OR PROPERTY DAMAGE. FOLLOW ALL INSTRUCTIONS CAREFULLY.

NO MAINTENANCE REQUIRED

3/32 Hex Wrench Required
5/32 Hex Wrench Required

8 Snap on cover and shaft cap.

1461 Rail Instructions et gabarit de 180° pour une installation sur le linteau

- Repérez le gabarit approprié. Marquez le centre de tous les trous. Percez des trous de guidage de 1/8" pour les vis tarauds.
Note: Étapes 1-8 illustrent une main droite, main gauche à l'opposé.
Réduisez le couple de serrage à l'installation des vis tarauds dans le bois. Les vis à bois sont recommandées pour le bois.
- Mesurez la largeur de la porte. Réglez le ressort selon les indications du tableau. Indicateur rotatif de réglage du ressort.
- Glissez le galet dans le rail. Option de retenue.

- Fixez le rail sur la porte avec les attaches fournies. Insérez les (4) bouchons du rail.
- Fixez la console au cadre à l'aide des attaches fournies. Fixez le ferme-porte sur la porte avec les attaches fournies.
- Attachez le bras au ferme-porte à la position préchargée de 30°. Fixez à l'aide des vis fournies. Attachez le bras au rail, comme sur l'illustration.

- Au besoin, réglez
① - frein à l'ouverture
② - vitesse de fermeture
③ - vitesse d'enclenchement
 - Placez le couvercle et le capuchon du pignon.
- NOTE: la fermeture d'une porte ouverte à 90° prend normalement de 5 à 7 secondes, ce délai est réparti entre la vitesse de fermeture et la vitesse de verrouillage.**

DANGER
UNE INSTALLATION OU UN RÉGLAGE INADÉQUATS PEUVENT ENTRAINER DES BLESSURES OU DES DOMMAGES. VEUILLEZ SUIVRE TOUTES LES INSTRUCTIONS AVEC SOIN. POUR PLUS DE RENSEIGNEMENTS, COMPOSEZ LE 877-671-7011

DANGER
UNE OUVERTURE EXAGÉRÉE DES SOUPAPES DE RÉGLAGE PEUT ENTRAINER DES FUITES, DES BLESSURES OU DES DOMMAGES. VEUILLEZ SUIVRE LES INSTRUCTIONS AVEC SOIN.

1461 Instrucciones de rieles para plantilla 180° montaje en la parte superior de la jamba.

- Localice la plantilla apropiada. Marca el centro de cada agujero. Barrena agujeros pilotos de 1/8" para los tornillos autorroscantes.
Nota: Las etapas 1-8 indican un montaje de puerta a la derecha; una puerta a la izquierda está al lado opuesto.
Si se usan tornillos de rosca cortante en la madera, se deberá reducir el par de apretado. Con la madera, se recomienda utilizar tornillos para madera.
- Determina la anchura de la puerta. Ajusta la fuerza del resorte según lo indicado en el gráfico. Indicador rotacional para el ajuste de la fuerza del resorte.
- Monte el rodillo en el riel. Opción de mantener abierto.

- Sujete el riel a la puerta con los sujetadores ya incluidos. Inserte cuatro (4) tapones de riel.
- Sujete el soporte al bastidor con los sujetadores ya incluidos. Asegure el cerrador a la puerta con los sujetadores ya incluidos.
- Coloque el brazo al cerrador a la posición de prearma de 30°. Sujete con el tornillo de piñón ya incluido. Sujete el brazo al riel, tal como se muestra.

- Ajusta si se necesita
① - resistencia de apertura
② - velocidad principal
③ - velocidad de seguro
 - Coloca la tapa y el tapón de tiro.
- NOTE: El tiempo de cerrado "Normal" de una puerta abierta a 90° es de 5 hasta 7 segundos, dividido igualmente entre la velocidad principal y la velocidad de seguro.**

ADVERTENCIA
UNA INSTALACIÓN O UN AJUSTE INCORRECTOS PUEDEN RESULTAR EN DAÑO PERSONAL O MATERIAL. SIGA BIEN TODAS LAS INSTRUCCIONES. PARA MÁS INFORMACIONES, LLAMA A LCN AL 877-671-7011

ADVERTENCIA
LA APERTURA DEMASIADO GRANDE DE LAS VÁLVULAS DE AJUSTE PUEDE OCASIONAR UN DERRAME, DAÑO PERSONAL O MATERIAL. SIGA BIEN TODAS LAS INSTRUCCIONES.

1 Locate proper template. Center punch all hole locations. For self reaming tapping screws (SRT) drill 1/8" pilot holes.

Note: Steps 1-8 show right hand door mount, left hand door is opposite. Note: Hold open arms must not be installed on fire-rated doors.

SRT Screw Reduce installation torque if using SRT screws in wood. The use of wood screws is recommended for wood.

RH MAXIMUM OPENING FORCE = 45 ft/lbs / 61 N-m / 80 N
LH MAXIMUM OPENING FORCE = 45 ft/lbs / 61 N-m / 80 N

2 Determine door width, adjust spring power to match chart.

CAUTION IMPROPER INSTALLATION OR REGULATION MAY RESULT IN PERSONAL INJURY OR PROPERTY DAMAGE. FOLLOW ALL INSTRUCTIONS CAREFULLY. FOR QUESTIONS, CALL LCN AT 877-671-7011

1461T	
	0
1460T	
30"- 750mm	- 5
36"- 915mm	0
48"- 1220mm	+ 9

3 Assemble roller into track.

HOLD-OPEN OPTION
OPCIÓN DE MANTENER ABIERTO / OPTION DE RETENUE

LIGHT HOLD-OPEN FORCE
 FUERZA LIGERA PARA MANTENER ABIERTO
 FORCE DE RETENUE LÉGÈRE

STRONG HOLD-OPEN FORCE
 FUERZA MAYOR
 FORCE DE RETENUE MAXIMALE

4 Secure track to frame with provided fasteners. Insert (2) track plugs.

5 Secure bracket to door with provided fasteners. Secure closer to door with fasteners provided.

6 Attach arm to closer at pre-load position of 30°. Secure with provided shaft screw. Attach arm to track, as shown.

7 If necessary, adjust closer

NOTE: A "Normal" closing time from 90° open position is 5 to 7 seconds, evenly divided between main speed and latch speed.

CAUTION OPENING OF REGULATION VALVES TOO FAR MAY RESULT IN LEAKAGE OF CLOSER, PERSONAL INJURY OR PROPERTY DAMAGE. FOLLOW ALL INSTRUCTIONS CAREFULLY.

NO MAINTENANCE REQUIRED

8 Snap on cover and shaft cap.

1461 Rail Instructions et gabarit de 180° pour une installation sur le côté à pousser

1 Repérez le gabarit approprié. Marquez le centre de tous les trous. Percez des trous de guidage de 1/8" pour les vis tarauds.

Note: Étapes 1-8 illustrent une main droite, main gauche à l'opposé.

Réduisez le couple de serrage à l'installation des vis tarauds dans le bois. Les vis à bois sont recommandées pour le bois.

2 Mesurez la largeur de la porte. Réglez le ressort selon les indications du tableau. Indicateur rotatif de réglage du ressort.

3 Glissez le galet dans le rail. Option de retenue.

4 Fixez le rail au cadre avec les attaches fournies. Insérez les (2) bouchons du rail.

5 Fixez la console à la porte à l'aide des attaches fournies. Fixez le ferme-porte sur la porte avec les attaches fournies.

6 Attachez le bras au ferme-porte à la position préchargée de 30°. Fixez à l'aide des vis fournies. Attachez le bras au rail, comme sur l'illustration.

7 Au besoin, réglez
 ① - frein à l'ouverture
 ② - vitesse de fermeture
 ③ - vitesse d'enclenchement

NOTE: la fermeture d'une porte ouverte à 90° prend normalement de 5 à 7 secondes, ce délai est réparti entre la vitesse de fermeture et la vitesse de verrouillage.

8 Placez le couvercle et le capuchon du pignon.

DANGER UNE INSTALLATION OU UN RÉGLAGE INADÉQUATS PEUVENT ENTRAÎNER DES BLESSURES OU DES DOMMAGES. VEUILLEZ SUIVRE TOUTES LES INSTRUCTIONS AVEC SOIN. POUR PLUS DE RENSEIGNEMENTS, COMPOSEZ LE 877-671-7011

DANGER UNE OUVERTURE EXAGÉRÉE DES SOUPAPES DE RÉGLAGE PEUT ENTRAÎNER DES FUITES, DES BLESSURES OU DES DOMMAGES. VEUILLEZ SUIVRE LES INSTRUCTIONS AVEC SOIN.

1461 Instrucciones de rieles para plantilla 180° montaje del lado de empuje.

1 Localice la plantilla apropiada. Marca el centro de cada agujero. Barrena agujeros pilotos de 1/8" para los tornillos autorroscantes.

Nota: Las etapas 1-8 indican un montaje de puerta a la derecha; una puerta a la izquierda está al lado opuesto.

Si se usan tornillos de rosca cortante en la madera, se deberá reducir el par de apretado. Con la madera, se recomienda utilizar tornillos para madera.

2 Determina la anchura de la puerta. Ajusta la fuerza del resorte según lo indicado en el gráfico. Indicador rotacional para el ajuste de la fuerza del resorte.

3 Monte el rodillo en el riel. Opción de mantener abierto.

4 Sujete el riel al bastidor con los sujetadores ya incluidos. Inserte dos (2) tapones de rieles.

5 Sujete el soporte a la puerta con los sujetadores ya incluidos. Sujete el cerrador a la puerta con los sujetadores ya incluidos.

6 Coloque el brazo al cerrador a la posición de prearma de 30°. Sujete con el tornillo de piñón ya incluido. Sujete el brazo al riel, tal como se muestra.

7 Ajusta si se necesita
 ① - resistencia de apertura
 ② - velocidad principal
 ③ - velocidad de seguro

NOTE: El tiempo de cerrado "Normal" de una puerta abierta a 90° es de 5 hasta 7 segundos, dividido igualmente entre la velocidad principal y la velocidad de seguro.

8 Coloca la tapa y el tapón de tiro.

ADVERTENCIA UNA INSTALACIÓN O UN AJUSTE INCORRECTOS PUEDEN RESULTAR EN DAÑO PERSONAL O MATERIAL. SIGA BIEN TODAS LAS INSTRUCCIONES. PARA MÁS INFORMACIONES, LLAMA A LCN AL 877-671-7011

ADVERTENCIA LA APERTURA DEMASIADO GRANDE DE LAS VÁLVULAS DE AJUSTE PUEDE OCASIONAR UN DERRAME, DAÑO PERSONAL O MATERIAL. SIGA BIEN TODAS LAS INSTRUCCIONES.

1 Locate proper template. Center punch all hole locations. For self reaming tapping screws (SRT) drill 1/8" pilot holes.

Note: Steps 1-8 show left hand door mount, right hand door is opposite. Note: Hold open arms must not be installed on fire-rated doors.

SRT Screw Reduce installation torque if using SRT screws in wood. The use of wood screws is recommended for wood.

LH MAXIMUM OPENING FORCE = 45 lbs/20 N
RH MAXIMUM OPENING FORCE = 45 lbs/20 N

*** Locate closer & track from centerline of pivot or swing clear hinge pin when used.**

2 Determine door width, adjust spring power to match chart.

CAUTION IMPROPER INSTALLATION OR REGULATION MAY RESULT IN PERSONAL INJURY OR PROPERTY DAMAGE. FOLLOW ALL INSTRUCTIONS CAREFULLY. FOR QUESTIONS, CALL LCN AT 877-671-7011

1461T	
	0
1460T	
30"- 750mm	- 5
36"- 915mm	0
48"- 1220mm	+ 9

3 Assemble roller into track.

HOLD-OPEN OPTION
OPCIÓN DE MANTENER ABIERTO / OPTION DE RETENUE

LIGHT HOLD-OPEN FORCE
FUERZA LIGERA PARA MANTENER ABIERTO
FORCE DE RETENUE LÉGÈRE

STRONG HOLD-OPEN FORCE
FUERZA MAYOR
FORCE DE RETENUE MAXIMALE

4 Secure track to door with provided fasteners. Insert (4) track plugs.

5 Secure bracket to frame with provided fasteners. Secure closer to frame with fasteners provided.

6 Attach arm to closer at pre-load position of 30°. Secure with provided shaft screw. Attach arm to track, as shown.

7 If necessary, adjust closer.

NOTE: A "Normal" closing time from 90° open position is 5 to 7 seconds, evenly divided between main speed and latch speed.

CAUTION OPENING OF REGULATION VALVES TOO FAR MAY RESULT IN LEAKAGE OF CLOSER, PERSONAL INJURY OR PROPERTY DAMAGE. FOLLOW ALL INSTRUCTIONS CAREFULLY.

NO MAINTENANCE REQUIRED

8 Snap on cover and shaft cap.

1461 Rail Instructions et gabarit de 130° pour une installation sur le côté à pousser

1 Repérez le gabarit approprié. Marquez le centre de tous les trous. Percez des trous de guidage de 1/8" pour les vis tarauds.

Note: Étapes 1-8 illustrent une main droite, main gauche à l'opposé.

Réduisez le couple de serrage à l'installation des vis tarauds dans le bois. Les vis à bois sont recommandées pour le bois.

2 Mesurez la largeur de la porte. Réglez le ressort selon les indications du tableau. Indicateur rotatif de réglage du ressort.

3 Glissez le galet dans le rail. Option de retenue.

4 Fixez le rail sur la porte avec les attaches fournies. Insérez les (4) bouchons du rail.

5 Fixez la console au cadre à l'aide des attaches fournies. Fixez le ferme-porte sur la porte avec les attaches fournies.

6 Attachez le bras au ferme-porte à la position préchargée de 30°. Fixez à l'aide des vis fournies. Attachez le bras au rail, comme sur l'illustration.

7 Au besoin, réglez
① - frein à l'ouverture
② - vitesse de fermeture
③ - vitesse d'enclenchement

NOTE: la fermeture d'une porte ouverte à 90° prend normalement de 5 à 7 secondes, ce délai est réparti entre la vitesse de fermeture et la vitesse de verrouillage.

8 Placez le couvercle et le capuchon du pignon.

DANGER UNE INSTALLATION OU UN RÉGLAGE INADEQUATS PEUVENT ENTRAÎNER DES BLESSURES OU DES DOMMAGES. VEUILLEZ SUIVRE TOUTES LES INSTRUCTIONS AVEC SOIN. POUR PLUS DE RENSEIGNEMENTS, COMPOSEZ LE 877-671-7011

DANGER UNE OUVERTURE EXAGÉRÉE DES SOUPÈSES DE RÉGLAGE PEUT ENTRAÎNER DES FUITES, DES BLESSURES OU DES DOMMAGES. VEUILLEZ SUIVRE LES INSTRUCTIONS AVEC SOIN.

1461 Instrucciones de rieles para plantilla 130° montaje del lado de empuje.

1 Localice la plantilla apropiada. Marca el centro de cada agujero. Barrena agujeros pilotos de 1/8" para los tornillos autorroscantes.

Nota: Las etapas 1-8 indican un montaje de puerta a la derecha; una puerta a la izquierda está al lado opuesto.

Si se usan tornillos de rosca cortante en la madera, se deberá reducir el par de apretado. Con la madera, se recomienda utilizar tornillos para madera.

2 Determina la anchura de la puerta. Ajusta la fuerza del resorte según lo indicado en el gráfico. Indicador rotacional para el ajuste de la fuerza del resorte.

3 Monte el rodillo en el riel. Opción de mantener abierto.

4 Sujete el riel a la puerta con los sujetadores ya incluidos. Inserte cuatro (4) tapones de riel.

5 Sujete el soporte al bastidor con los sujetadores ya incluidos. Asegure el cerrador a la puerta con los sujetadores ya incluidos.

6 Coloque el brazo al cerrador a la posición de prearma de 30°. Sujete con el tornillo de piñón ya incluido. Sujete el brazo al riel, tal como se muestra.

7 Ajusta si se necesita
① - resistencia de apertura
② - velocidad principal
③ - velocidad de seguro

NOTE: El tiempo de cerrado "Normal" de una puerta abierta a 90° es de 5 hasta 7 segundos, dividido igualmente entre la velocidad principal y la velocidad de seguro.

8 Coloca la tapa y el tapón de tiro.

ADVERTENCIA UNA INSTALACIÓN O UN AJUSTE INCORRECTOS PUEDEN RESULTAR EN DAÑO PERSONAL O MATERIAL. SIGA BIEN TODAS LAS INSTRUCCIONES. PARA MÁS INFORMACIONES, LLAMA A LCN AL 877-671-7011

ADVERTENCIA LA APERTURA DEMASIADO GRANDE DE LAS VÁLVULAS DE AJUSTE PUEDE OCASIONAR UN DERRAME, DAÑO PERSONAL O MATERIAL. SIGA BIEN TODAS LAS INSTRUCCIONES.